

Novità/News/Neuheit/
Nouveauté 2021

Cassina LAB



Designed by

Afra & Tobia Scarpa, 1969/2021

ITA

Nel 1967, Afra e Tobia Scarpa progettano Carlotta per il programma di Cassina Young Play una collezione di arredi dall'essenzialità ricercata pensati per offrire a un pubblico giovane un confort informale. Per Carlotta, l'architetto ricorre a soli quattro telai e a un complesso sistema di giunti e incastri a pettine che esaltano l'attenzione della falegnameria di Meda per la lavorazione raffinata del legno, in questo caso il teak. Gli spigoli interni della struttura sono caratterizzati da una fresatura di riporto che rappresenta il segno d'autore e richiama l'attenzione del progetto originario all'ottimizzazione del processo produttivo. Le corde di sostegno intrecciate a mano attraversano il telaio grazie a un twist nel legno realizzato con macchine a controllo numerico, che testimonia l'apporto di innovazione di Cassina al progetto. Carlotta è un arredo da esterno ideale per un confort informale grazie anche ai suoi cuscini imbottiti con fibra di PET.

DEU

1967 entwarfen Afra und Tobia Scarpa die Möbellinie Carlotta für das Programm Cassina Young Play, eine Kollektion mit Möbeln, die sich durch ihre elegante Schlichtheit auszeichnen und sich mit ihrem informellen Komfort an ein junges Publikum richten. Für Carlotta verwendet der Architekt nur vier Gestelle und ein komplexes Stecksystem aus Feder und Nut, das die Aufmerksamkeit der Tischlerei Meda für die aufwändige Bearbeitung von Holz hervorhebt, in diesem Fall von Teak. An den Innenkanten des Gestells ist eine Nut ausgefräst, die das Erkennungszeichen des Designers darstellt und auf die Aufmerksamkeit verweist, die beim Originalprojekt auf die Optimierung des Produktionsprozesses verwendet wurde. Die Seile der in Handarbeit geflochtenen Bespannung werden durch eine Bohrung im Holz geführt, die mit CNC Maschinen ausgeführt wird und den innovativen Charakter belegt, den Cassina dem Projekt verliehen hat. Carlotta ist der perfekte Sessel für draußen und bietet mit seinen Kissen mit Polsterung aus Fasern aus PET informalen Komfort.

ENG

In 1967, Afra and Tobia Scarpa designed Carlotta for the Cassina Young Play program, a collection of sophisticated minimalist pieces designed to deliver casual comfort to a younger clientele. For Carlotta, the architects employed only four frames and a complex system of joints and finger joints. Their design simplicity highlights the skills of the Meda joinery in masterful wood craftsmanship, in this case, teak. The internal corners of the structure have the signature semi-circular cutouts that call to mind the intent of the original design to focus on optimizing the production process. The hand-woven support cords crisscross the frame, thanks to a twist in the wood produced with CNC machines, demonstrating the innovative content Cassina invests in the project. Carlotta is perfect outdoor seating for casual comfort, thanks to its cushions padded with PET fiber.

FRA

En 1967, Afra et Tobia Scarpa dessinent Carlotta pour le programme de Cassina Young Play, une collection de meubles minimalistes raffinés, conçus pour offrir un confort informel à un public jeune. Pour Carlotta, les architectes n'utilisent que quatre cadres et un système complexe de jonctions et d'assemblages par double enfourchement qui mettent en exergue l'attention portée par la menuiserie de Meda au travail raffiné du bois, en l'occurrence le teck. Les arêtes internes de la structure arborent une sorte de marque de fabrique – un fraisage semi-circulaire – qui rappelle l'attention du projet original à l'égard de l'optimisation du processus de production. Les cordes de soutien tressées à la main traversent le cadre en bois en s'entrecroisant grâce à une technique réalisée avec des machines à commande numérique, qui témoigne de l'apport novateur de Cassina au projet. Carlotta est un meuble d'extérieur idéal pour un confort informel grâce également à ses coussins garnis de fibre de PET.

Struttura

- In teak naturale; intreccio realizzato a mano con corda in polipropilene e nylon outdoor.
- Cuscini seduta e schienale
- In fibra di PET rivestito con ovatta in fibra di PET riciclato al 100% e tela idrorepellente di PET riciclato al 100%.
- Rivestimento
- In tessuto outdoor delle Collezioni Cassina.
- Ferramenta
- In acciaio inox.

Structure

- In teak with natural finish; hand-woven cord in outdoor polypropylene and nylon.
- Seat and backrest cushions
- In PET fibre, covered with 100% recycled PET batting and upholstered in 100% recycled PET water-repellent fabric.
- Upholstery
- In outdoor fabric from the Cassina collections.
- Hardware
- Stainless-steel.

Gestell

- Aus Teak natur, mit handgefertigter Bespannung aus Polypropylen- und Nylonschnur für den Outdoor-Bereich.
- Sitzkissen und Rückenkissen
- Aus PET-Faser mit Bezug aus Polsterwatte aus 100% recyceltem PET und aus wasserabweisendem Stoff aus 100% recyceltem PET.
- Bezug
- Aus Outdoor-Stoff der Kollektionen Cassina.
- Metallkleinteile
- Aus Edelstahl.

Structure

- En teck naturel ; tressage réalisé à la main avec de la corde de polypropylène et du nylon d'extérieur.
- Coussins d'assise et de dossier
- En fibre de PET, recouverts de ouate en fibre de PET 100 % recyclé et d'une toile déperlante en PET 100 % recyclé .
- Revêtement
- En tissu d'extérieur des Collections Cassina.
- Ferrure
- En acier inoxydable.

200

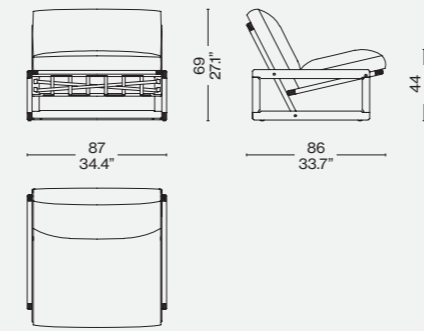

Rivestimento/Upholstery/
Bezug/Revêtement



— Teak naturale/Natural teak/Teak naturel/Natürliches Teakholz —
— Corda/Rope/Seil/Corde Mamba —
— Fiji 13F229