

Designed by

Gaetano Pesce, 1987

ENQUIRIES
info@contextgallery.comTel. 404. 477. 3301
Tel. 800. 886.0867

contextgallery.com

357 Feltri



ITA

Già protagonista di numerosi siti di modernariato e collezionismo, questa poltrona sintetizza la ricerca figurativa giocata sul terreno ibrido tra arte e utilità. Un'opera unica, che si distingue per la sua grande malleabilità e per la possibilità di rivestire il materassino con una vasta gamma di tessuti da abbinare ai 6 nuovi colori della struttura per un totale di 10 varianti. Feltri nasce nel Centro Ricerche di Cassina, luogo di sperimentazione e avanguardia costruttiva dove Gaetano Pesce si dedicò al progetto studiando una complessa tecnica di produzione brevettata dall'azienda. La poltrona, interamente realizzata in feltro di lana spessa, abbinata lo schienale avvolgente e modellabile alla parte inferiore rigida e resistente, impregnata di resina termoindurente. Il sedile è fissato alla struttura mediante legacci di canapa che profilano anche la parte superiore della seduta. Un confortevole materassino trapuntato accoppiato con ovatta di poliestere riveste l'interno della poltrona.

ENG

A familiar figure on many modern antiques' and collectors' sites, Feltri is a summation of thinking about figuration in the hybrid zone where the artistic meets the functional. One of a kind, this piece stands out for its enormous flexibility and for the fact that the mattress-like seat can be upholstered in wide array of fabrics. These can be mixed and matched to the six new colour options of the frame, to provide a total of ten colourways. Feltri was created within Cassina's Research Centre, a place synonymous with experimentation and constructional avant-garde thinking, where Gaetano Pesce dedicated time and thought to the design, in the process thinking up a complex new manufacturing process that was later patented by the company. Created entirely from dense wool felt, the pliable, wrap-around back is all one piece, while the lower section, which is rigid and sturdy, and is impregnated with a thermoset resin. The seat is attached to the frame using hemp ties; these also extend around the chair's upper part. A comfortable quilt, polyester-padded, serves to upholster the inner section of the chair.

DEU

Dieser Sessel war bereits Protagonist zahlreicher Internetseiten für moderne Kunst und Sammler. Er stellt eine Synthese der figurativen Recherche auf dem hybriden Terrain zwischen Kunst und Nutzgegenstand dar. Ein einzigartiges Werk, das sich aufgrund seiner großen Modellierbarkeit und der Möglichkeit auszeichnet, die Matte mit zahlreichen verschiedenen Stoffen zu beziehen, die mit den 6 neuen Farben der Struktur kombiniert werden können. Insgesamt stehen 10 Varianten zur Verfügung. Feltri entsteht im Forschungszentrum von Cassina, einem Ort, an dem mit avantgardistischen Konstruktionsweisen experimentiert wird, wo sich Gaetano Pesce dem Projekt widmete und eine von der Firma patentierte komplexe Bautechnik austüftelte. Der Sessel, der vollkommen aus dickem Filz gemacht ist, vereint die einhüllende, modellierbare Rückenlehne mit dem starren und robusten unteren Teil, der mit wärmehärtendem Harz imprägniert ist. Die Sitzfläche ist an der Struktur mit Hanfseilen befestigt, die auch den oberen Teil der Sitzfläche erfassen. Eine bequeme Steppmatte in Verbund mit Polyesterwatte kleidet das Innere des Sessels aus.

FRA

Déjà protagoniste de nombreux sites de vente d'objets d'art moderne et de collection, ce fauteuil synthétise la recherche figurative jouée sur un terrain hybride entre l'art et l'utilité. Une œuvre unique, qui se distingue par sa grande malléabilité et par la possibilité de revêtir le matelas d'une vaste gamme de tissus, qu'on peut combiner avec les 6 nouvelles couleurs de la structure, pour un total de 10 variantes. Feltri est né au Centre Recherches de Cassina, un lieu d'expérimentation et de construction d'avant-garde, où Gaetano Pesce s'est consacré au projet en étudiant une technique de production complexe brevetée par l'entreprise. Ce fauteuil, entièrement réalisé en feutre de laine épais, combine un dossier enveloppant et souple avec une partie inférieure rigide et résistante, imprégnée de résine thermodurcissable. L'assise est fixée à la structure par des sangles en chanvre, qui soulignent également la partie supérieure de l'assise. Un confortable matelas piqué, doublé avec ouate de polyester, revêt l'intérieur du fauteuil.



Materiali

· Struttura in feltro di lana, materassino trapuntato accoppiato con ovatta di poliestere.
 Finiture esterno
 · Prugna, blu notte, petrolio, verde bosco, grigio mélange e rosa mélange, oltre alle versioni originali in nero, rosso, marrone, azzurro.
 Finiture interno
 · Una vasta gamma di nuovi tessuti dalle collezioni Cassina.

Materials

· Structure in wool felt, quilted mattress coupled with polyester wadding.
 Wool Felt Colors
 · Plum, midnight blue, petrol blue, forest green, grey melange and pink melange, in addition to the existing original black, red, brown and light blue versions.
 Internal finishes
 · A wide range of fabrics from the Cassina Collections.

Materialien

· Struktur aus Wollfilz, gestepptem Bezug in Kombination mit Polyesterwatte.
 Ausführungen Außen
 · Pflaume, Dunkelblau, Petrol, Waldgrün, Grau meliert und Rosa meliert, zusätzlich zu den ursprünglichen Versionen in Schwarz, Rot, Braun, Blau.
 Ausführungen Innen
 · Eine breite Auswahl von neuen Stoffen aus der Cassina-Kollektion.

357 01-55

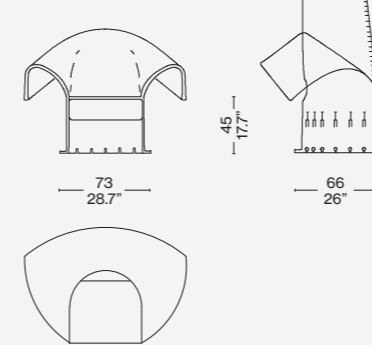

357 20-65

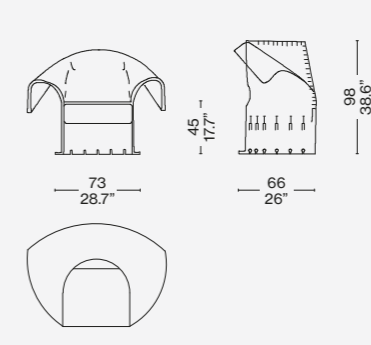

Rivestimento/Upholstery/
 Bezug/Revêtement

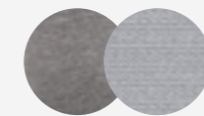

a

Struttura grigio mélange/Grey frame/
 Graufarbe struktur/Structure gris –
 Gerrit Uni.Mélange 130605



b

Struttura blu notte/Night blue frame/
 Nachblau struktur/Structure bleue
 foncé – Gerrit Uni.Mélange 130617



c

Struttura prugna/Prune frame/
 Pflaumenfarben struktur/Structure
 prune – Gerrit 130622



d

Struttura rosa mélange/Pink frame/
 Rosafarbe struktur/Structure rose –
 Gerrit Uni.Mélange 130613



e

Struttura azzurra/Light blue frame/
 Hellblau struktur/Structure bleu ciel –
 Gerrit gentle 130641



f

Struttura rosso/Red frame/Rot
 struktur/Structure rouge – Gerrit
 130629

CONTEXT

ENQUIRIES
info@contextgallery.com

Tel. 404. 477. 3301
 Tel. 800. 886.0867

contextgallery.com

