



Collezione "Cassina iMaestri"

Designed by

Frank Lloyd Wright, 1949

Produced

Cassina, 2018

607 Taliesin 1



ITA

Un origami di legno, simbolo della maturità progettuale e dell'estetica sorprendente di Wright, che ideò la poltrona nel 1949 per la sua dimora-studio in Arizona, denominata Taliesin West, oggi sede della Frank Lloyd Wright Foundation. Un'icona che prova l'orientamento dell'autore verso soluzioni più sofisticate, con schemi compositivi molto più articolati, tradotti nei piani sghembi e nella struttura estremamente stabile. Prodotta per la prima volta dal 1986 al 1990, la sedia è definita da una piegatura complessa che evoca la celebre arte giapponese. Dopo 30 anni Cassina rielabora il progetto originale in accordo con la Frank Lloyd Wright Foundation. Artigianalità e tecnologia si incontrano nella sapiente lavorazione del legno e nel comfort maggiorato grazie all'aumento dell'inclinazione dello schienale e all'ispessimento dell'imbottitura. La nuova versione è disponibile anche in un'edizione limitata in tre colori, con rivestimento interno in pelle a pelo corto nella stessa tonalità della laccatura.

ENG

Origami in wood, emblematic of Frank Lloyd Wright's design maturity and ever-surprising aesthetic code, this armchair was created in 1949 for Taliesin West, his home-studio in Scottsdale, Arizona, today the headquarters of the Frank Lloyd Wright Foundation. An icon that highlights the architect's shift to more sophisticated solutions, the chair has angled components and a complex geometrical structure that ensures its stability. Manufactured by Cassina between 1986 and 1990, the Taliesin 1 chair is constructed from a single piece of folded plywood evocative of the Japanese art of origami. Thirty years later, Cassina has revisited the design, in collaboration with the Frank Lloyd Wright Foundation. Craftsmanship and state-of-the-art technology meet in the skilful carpentry workmanship, while added comfort conferred by a more reclined backrest and a thicker padding. This new version is also available as a limited edition in three colours, where the internal upholstery is in short hair leather, tinted in the same shade as the lacquered structure.

DEU

Ein Origami aus Holz. Ein Symbol für die entwerferische Reife und die überraschende Ästhetik von Wright. Er gestaltete diesen Sessel im Jahre 1949 für sein Anwesen mit Studio in Arizona, das den Namen Taliesin West trägt und heute Sitz der Frank Lloyd Wright Foundation ist. Eine Ikone, die die Orientierung des Autors hin zu raffinierteren Lösungen beweist, mit viel stärker gegliederten Kompositionsschemata, die sich in den schrägen Flächen und in der besonders stabilen Struktur zeigen. Dieser Stuhl wurde zum ersten Mal von 1986 bis 1990 produziert und ist durch eine komplexe Biegetechnik gekennzeichnet, die auf die berühmte japanische Papierfaltkunst verweist. 30 Jahre danach arbeitet Cassina das Originalprojekt im Einverständnis mit Frank Lloyd Wright Foundation um. Handwerkskunst und Technologie treffen in der gekonnten Holzverarbeitung und im Komfort aufeinander, der durch die stärker geneigte Rückenlehne und die dickere Polsterung erhöht wird. Die neue Version ist auch in einer limitierten Auflage in drei Farben erhältlich, mit Innenbezug aus kurzhaarigem Leder im gleichen Farbton wie die Lackierung.

Un origami en bois, symbole de la surprenante maturité conceptuelle et esthétique de Wright, qui a conçu ce fauteuil en 1949 pour sa maison-atelier en Arizona, appelée Taliesin West, qui abrite aujourd'hui la Frank Lloyd Wright Foundation. Une icône qui prouve l'orientation de l'auteur vers des solutions plus sophistiquées, avec des schémas de composition beaucoup plus articulés qui se traduisent par des plans cintrés et une structure extrêmement stable. Cette chaise, produite pour la première fois de 1986 à 1990, est définie par une pliure complexe qui évoque le célèbre art japonais. Après 30 ans, Cassina réélabore le projet original en accord Frank Lloyd Wright Foundation. L'artisanat et la technologie se rencontrent dans le travail habile du bois et dans le confort accru, grâce à 'une plus grande 'inclinaison du dossier et à l'épaississement du rembourrage. La nouvelle version est également disponible en édition limitée en trois couleurs, avec un revêtement interne en peau avec poil court dans le même ton que le laquage.



Frank Lloyd Wright e sua moglie seduti sulla poltrona Taliesin, 1957, Taliesin West © FLW Foundation./Frank Lloyd Wright and his wife sitting on Taliesin Armchair, 1957 Taliesin West © FLW Foundation.

Frank Lloyd Wright und seine Frau sitzen auf dem Stuhl von Taliesin, 1957, Taliesin West © FLW Foundation./Frank Lloyd Wright et son épouse assise dans la chaise Taliesin, 1957, Taliesin West © FLW Foundation.

Struttura
 · Multistrato di faggio impiallacciato con lastre di ciliegio naturale, rovere naturale o rovere tinto nero.
 Sedile e schienale
 · Poliuretano espanso.
 Rivestimento
 · Tessuto o pelle delle collezioni Cassina.

Versioni speciali
 · Struttura in multistrato di faggio con bordo a vista laccata opaca in amaranto, petrolio o blu, sedile e schienale: poliuretano espanso, rivestimento in pelle con pelo corto tinto con la stessa tonalità della struttura.

Frame
 · Beech plywood with sheets of natural cherry wood, natural oak or stained black oak.
 Seat and backrest
 · Polyurethane foam.
 Upholstery
 · Fabric or leather from the Cassina collections

Special versions
 · Frame in beech plywood with lacquered matt visible edge in burgundy, petrol blue or dark blue, seat and backrest: polyurethane foam, leather upholstery with short hair in the same shade as the frame.

Struktur
 · Mehrschicht-Buchenholz furniert mit Platten aus Kirschholz natur, Eiche natur oder Eiche schwarz gebeizt.
 Sitzfläche und Rückenlehne
 · Polyurethanschaum.
 Bezug
 · Stoff oder Leder aus der Cassina-Kollektion.

Sonderversionen
 · Struktur aus Mehrschicht-Buchenholz mit sichtbarem, matt lackiertem Rand in den Farben Amaranth, Petrol oder Blau, Sitzfläche und Rückenlehne: Polyurethanschaum, Bezug aus Leder mit Fell in der gleichen Farbe der Struktur.

CONTEXT

ENQUIRIES
 info@contextgallery.com

Tel. 404. 477. 3301
 Tel. 800. 886.0867

contextgallery.com
 contextcontract.com

607 20/21/22 + ed.lim 607 86/87/88

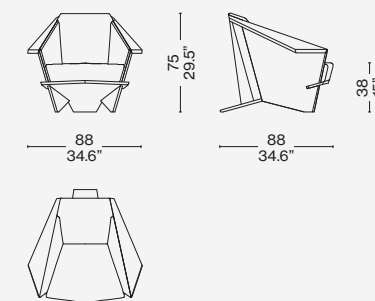

Finiture/Finishes/
 Ausführungen/Finitions



a

Uni.Mélange Earth 130620 Rovere naturale/Natural oak/ Eiche Natur/ Chêne naturel



b

Pelle/Leather/Cuir/Leder Naturale 13Z305 Nero — Rovere Tinto Nero/ Stained black oak/Eiche Schwarz Gebeizt/Chêne teinté noir



c

Laccato opaco petrolio (lo 539) — Pelle con pelo petrolio/Petroleum matt lacquered (lo 539) — Petroleum hairskin/ Petrol matt lackiert (lo 539) — Leder mit fell farbe petrol/Laqué mat petrole (lo 539) — Peau avec poils petrole

Identifying marks and production numbers

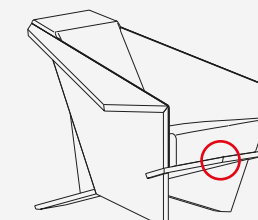

Cassina  N° _____ 



1c

Limited edition